

## DTS SENSORI WIRED

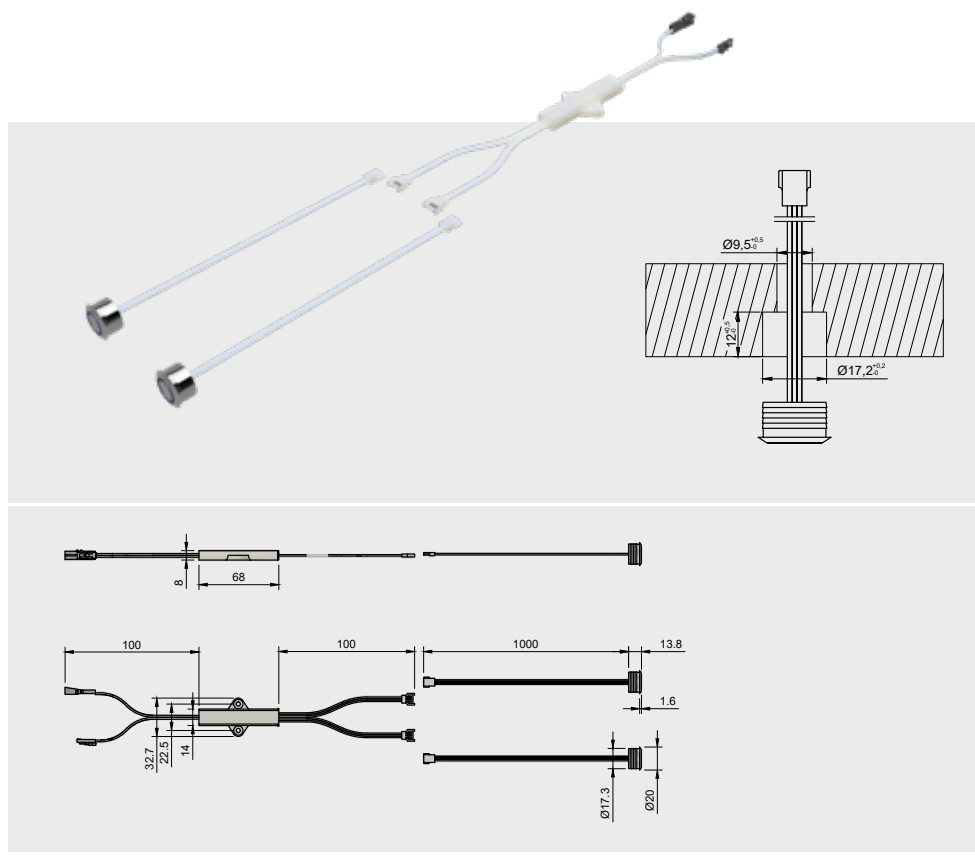

**Touch doppio contatto soft start-stop. Sensore elettronico touch dimmer in bassa tensione con doppio contatto per montaggio ad incasso o sporgente con clips fornite. L'accensione e lo spegnimento avvengono semplicemente con un tocco. Con un tocco prolungato è possibile regolare l'intensità luminosa dell'apparecchio (funzione dimmer). I due punti di contatto sono dotati di luce di cortesia a bassa luminosità blu, per l'individuazione al buio (zona notte).**

*Double touching sensor soft start-stop. Double contact low voltage touch dimmer sensor switch for recessed or surface installation. With an extended touch it is possible to adjust the light intensity (dimmer function). The double touch point has a blue low brightness indicator light, which allow to find it easily in the dark (bedroom).*

tipo di installazione *installation*

fissaggio *fixing*

carico massimo *max load (W)*

tensione in ingresso (V)

tensione in uscita (V)

cablaggio *wiring*

connettori *connectors*

finitura *finish*

grado di protezione *IP rated*

marcature *marks*

**incasso** *recessed mounted*

**a pressione su foro d.17mm** *by pressure into hole d.17mm*

**60W**

**12/24VDC**

**12/24VDC**

**cablaggio ingresso-uscita L.1500mm** *input-output wire L.1500mm*

**LV system**

**tecnopolimero cromo lucido** *polished chrome thermoplastic polymers*

**IP20**

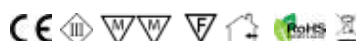

**Non installabile su superfici metalliche.**

**Su richiesta è disponibile il distributore a 6vie (LV) per la connessione di più apparecchi LED al sensore.**

*Not suitable for the installation on metal surfaces.*

*To connect more LED luminaires to the sensor, the 6-way (LV) distributor box must be ordered separately.*